



CAR SECURITY

MODELLANPASSAD MONTERINGS INSTRUKTION

REV. 00

www.cobra.it

MAKE **CITROEN** MOD. **XSARA 2*** ÅR. **01** → BENSIN
DIESEL

* Modell med original fjärrstyrt centrallås.

**LARM/SIREN
POSITION**

Placera larmenheten bakom strålkastaren på förarsidan.
Det underlättar om man demonterar luftfiltret.

CENTRALENHET

STRÖMFÖRSÖRJNING

+ **30**: anslut till säkringspanelens huvudmatningskabel.
- **31**: anslut till befintlig jordpunkt.

TÄNDNINGSTRÖM

+ **15/54**: anslut till kabeln från 3A säkring (saknas) förberedd som matning till extra tillbehör placerad i shuntboxen på sidan av bilbatteriet.

BLINKERS

Anslut till kablarna på position nr.14 och nr.15 i 16 pol svart kontakt på säkringsplattan (BSI) till vänster om rattstången.

ELHISSAR

Positive kontrollsignal

Främre sidofönster, förarsidan:

Anslut till GRÅ kabel märkt med nr. 6010 placerad i position nr. 4 på strömställaren för elhissen på förarsidan.

Främre sidofönster, passagerarsidan:

Klipp kabeln märkt med nr. 6061, på position nr. 5, på strömställaren till elhissen på passagerarsidan.

För anslutningen till förardörrens elhiss se **diagram nr. 68**.

**AKTIVERA/DEAKTIVERA
STYRNING**

Anslutning med Cobra 3800/3868

Se **diagram nr. 109**.

IMMOBILISER

Bränslepump

Klipp kabeln märkt med nr. 1201 på position E6 i 46 pol svart kontakt placerad i nedre delen av säkringsboxen i motorrummet vid säkring nr.52.
OBS! Behöver ej anslutas då bilen redan har fabriksmonterat stöldskydd.

STARTMOTOR

50: Klipp VIT kabel i kabelstammen från tändningslåset.

OBS! Behöver ej anslutas då bilen redan har fabriksmonterat stöldskydd.

MOTROHUV

Installera en huvkontakt vid förarsidans strålkastare.

Det är också nödvändigt att borra genom plastkåpan.

**DÖRRAR OCH
BAKLUCKA**

Anslut till kabeln på position nr. 14 i 26 pol blå kontakt på säkringsplattan (BSI) till vänster om rattstången.

DIAGRAM N° 68

Schema för automatisk stängning av elhissar på
XSARA 2

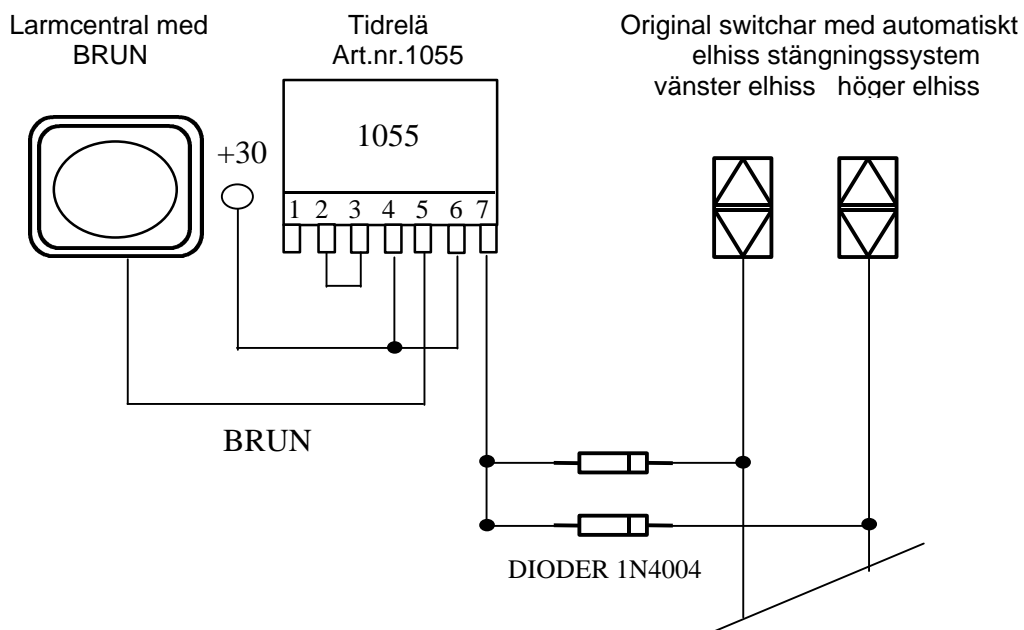
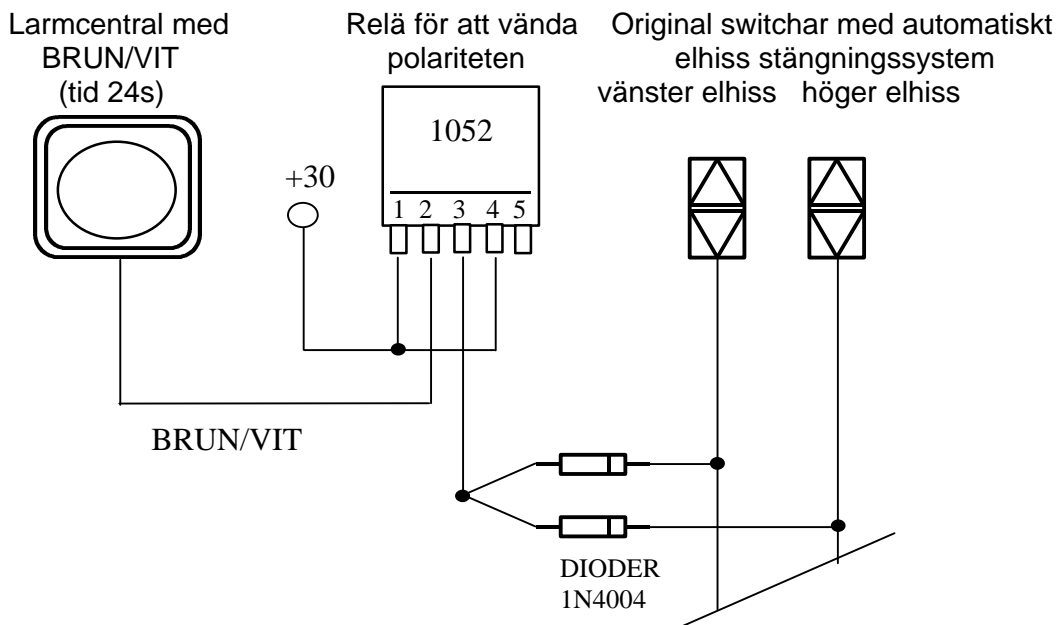

Obs:

Ovanstående scheman är till för att låta elhissarna stängas med automatik på båda främre dörrarna.

Om elhissen på passagererasidan inte har denna automatik är det nödvändigt att installera modul art.nr. 2980 för att det skall fungera.



CAR SECURITY

SPECIFIC VEHICLE ALARM FITTING INSTRUCTIONS

REV. 00

www.cobra.it

DIAGRAM N° 109

CITROEN XSARA 2

- 5 och 6 är matningskablarna för dörrarnas centrallåsmotorer.
- 8 och 9 är öppna/lås styrkabalar från låsswitcharna (höger och vänster sida).
- 6 och 19 är switcharna för bakre dörrarna och används för att undvika att systemet deaktiveras när dessa öppnas.

BSI

