

RADIOSTYRD MANÖVERPANEL

250-2035 OCH 250-2036

INSTALLATION, FELSÖKNING OCH BRUKSANVISNING

INNEHÅLL

Reservdelar.....	2
Tips.....	3
Installation.....	4
Felsökning.....	5
Programmera Sändare/Mottagare.....	7
Bruksbeskrivning.....	8

RESERVDELAR

Artikelnr.	Artikelnamn	Antal
250-2072	Mottagare	1
250-2073	Sändare (Sidmontage höger)	1
250-2074	Sändare (Mittmontage)	1
250-2065	Fäste	1
250-2075	Kablage	1
250-2067	3V Batteri	1

TIPS

1. INNAN INSTALLATIONEN PÅBÖRJAS:

Bekanta dig med installationsanvisningen och satsens komponenter.

2. PASSA IHOP KONTAKTSTYCKEN:

- Vid isärtagning, håll kontakten och tryck på låset medans kontakten dras isär.

Figur 1

VARNING!

Dra ej i kablarna.

- Vid ihopkoppling, tryck ihop kontakterna tills låset hakar ihop kontakten.

Figur 2

3. STÖLDSKYDDAD RADIO:

Om fordonet är utrustat med stöldkodad radio måste koden finnas tillhanda när bilbatteriet kopplas ur. När batteriet återansluts måste koden matas in för att radion skall fungera.

4. BORTKOPPLING AV BILBATTERIET:

Koppla bort bilbatteriets minuspol som säkerhet när denna fjärrkontroll installeras.

Figur 3

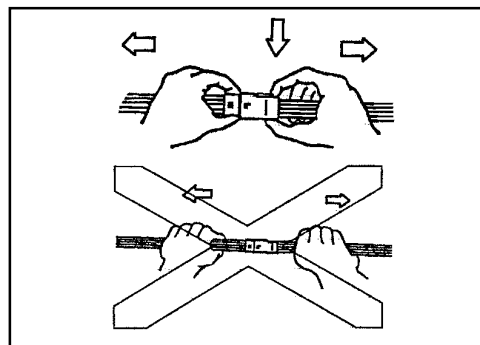

Figur 1

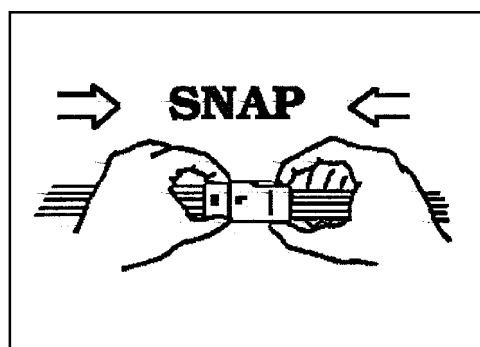

Figur 2

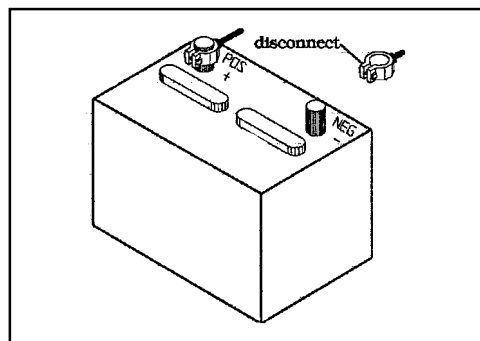

Figur 3

VARNING! UNDER INGA OMSTÄNDIGHETER SKALL INSTALLATIONEN AV DENNA SATS SKE MED ELEKTRISKA VERKTYG (T.EX. BORRMASKIN ELLER DYLIKT). DETTA KAN ORSAKA PERSONLIG SKADA. SE TILL ATT TÄNDNINGEN ÄR AVSLAGEN OCH ATT TÄNDNINGSNYCKELN ÄR URTAGEN. DESSUTOM ATT BÅDA BATTERIPOLERNA ÄR BORTKOPPLADE (POSITIV AND NEGATIV POL) INNAN DU BÖRJAR INSTALLATIONEN AV DENNA SATS. DETTA FÖR ATT UNDVIKA PERSONLIG SKADA, ELEKTRISKA STÖTAR OCH/ELLER SKADA PÅ FORDONETS ELSYSTEM. DEMONTERING AV AIRBAG FRÅN RATTEN KAN ORSAKA SKADA OCH/ELLER DÖD FÖR DIG ELLER DIN MEDARBETARE. KOPPLA EJ UR AIRBAGENS KABLAGET. DETTA KAN SKADA DIG ELLER FORDONETS AIRBAG SYSTEM. LÅT ALLTID AUKTORISERAD PERSONAL HANTERA AIRBAGSYSTEMET.

INSTALLATION

STEG 1: MONTERA MOTTAGAREN

1. Välj en plats bakom instrumentpanelen för mottagarenheten. För bästa resultat i radioöverföringen får det ej finnas hel-täckande plåtar mellan mottagarenheten och sändarenheten. Anslut kablaget till mottagarenheten.
2. Montera mottagarenheten med buntband och se till att antennen är utdragen och ej ligger mot någon plåt.

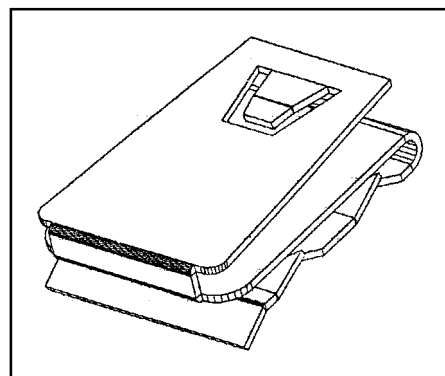

VARNING! SE TILL ATT AIRBAGENS KABLAGE EJ KOMMER I KLÄM ELLER SKADAS NÄR SÄNDARENS FÄSTE MONTERAS PÅ RATTKÅPAN. DETTA KAN UTLÖSA AIRBAGEN OCH ORSAKA PERSONLIG SKADA. LÅT ALLTID AUKTORISERAD PERSONAL HANTERA AIRBAG SYSTEMET.

VARNING! FÖR ATT UNDVIKA PERSONLIG SKADA P.G.A. OÖNSKAD UTLÖSNING AV AIRBAGEN: DEMONTERA EJ AIRBAGEN FRÅN RATTEN ELLER SKADA EJ AIRBAGEN. OM DU SER ATT VARNINGSLAMPAN FÖR AIRBAGSYSTEMET ÄR TÄND SKALL DU EJ FÖRSÖKA REPARERA AIRBAGSYSTEMET. TILLFÖR EJ HELLER VÄRME ELLER VIBRATIONER FRÅN ELVERKTYG. ALLT DETTA KAN UTLÖSA AIRBAGEN. LÅT ALLTID AUKTORISERAD PERSONAL HANTERA AIRBAG SYSTEMET.

STEG 2: MONTERA SÄNDAREN

1. Fäst sändarens fäste på ratten med ovanstående varningar i beaktande.
2. Skjut på sändarenhet på fästet. Tryck tills enheten klickar fast

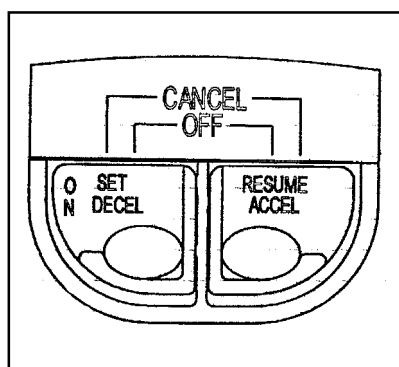

Mittmonterad manöverpanel

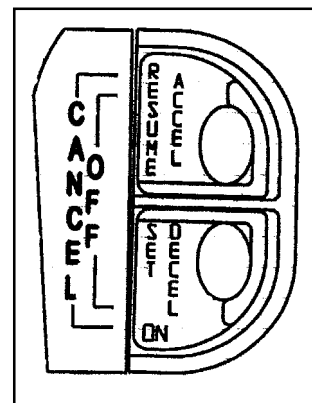

Sidmonterad manöverpanel

TYP AV MANÖVERPANEL

Radiofjärrstyrningen är av typen **NORMALT ÖPPEN (OPEN CIRCUIT)**.
Ställ switch nr. 7 i läge **OFF** på servoenhetsen

FELSÖKNING

STEG 1: SÄNDARE/MOTTAGARE DIAGNOSTIK

1. Kontrollera att fjärrkontrollen fungerar riktigt som en "Normalt öppen" manöverpanel genom att gå igenom diagnostiktestet i farthållarens manual.

STEG 2: MOTTAGARENS FUNKTION

1. Om fjärrkontrollen inte verkar fungera som den ska. Kontrollera då mottagarens funktion.
2. Använd en volt/Ohmmeter för att kontrollera alla kablarna i kabelstammens kontaktstycke.

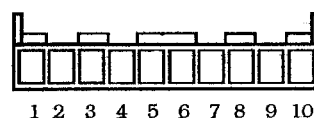

KONTAKTSTYCKE

PIN	FÄRG	FUNKTION	TEST
1	SVART	JORD	OHMMETER: KONTAKT TILL JORD
2	ORANGE	PROGRAMMERINGS KABEL	SE PROGRAMMERING SIDAN 7
3	TOM	INGEN FUNKTION	
4	VIT	STÄNG AV FARTHÅLLAREN	OHMMETER: TILLFÄLLIGT KONTAKT TILL JORD NÄR CANCEL KNAPPARNA ÄR INTRYCKTA SAMTIDIGT.
5	TOM	INGEN FUNKTION	
6	GUL	ÅTERTA INSTÄLLD HASTIGHET	VOLTMETER: +12V NÄR RESUME KNAPPEN ÄR INTRYCKT.
7	MÖRK GRÖN	STARTA FARTHÅLLAREN	VOLTMETER: +12V NÄR SET KNAPPEN ÄR INTRYCKT.
8	RÖD/VIT	+12V STRÖMFÖRSÖRJNING FÖR SERVOENHETEN (UT).	VOLTMETER: +12V VID TÄNDNING PÅ
9	RÖD	+12V PÅ BROMSKONTAKT	VOLTMETER: KONSTANT +12V
10	LJUSBLÅ	+12V TÄNDNINGSSTRÖM (IN).	VOLTMETER: +12V VID TÄNDNING PÅ

FELSÖKNING

STEG 3: AVBRYT FUNKTIONEN

Om det ej går att stänga av farthållaren med "Cancel" knapparna:

1. Kontrollera att det sitter ett relä i kablaget.
2. Kontrollera att Lila kabel har kontakt med jord via reläet med en Volt/Ohmmeter och följande test.

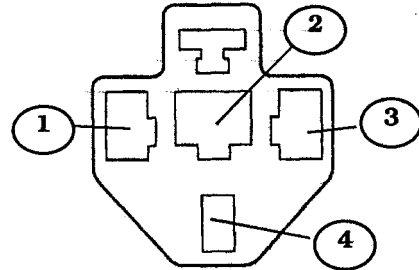

PIN	FÄRG	FUNKTION	TEST
1	Vit	CANCEL/TRIGGER	OHMMETER: MOMENTARY CONTINUITY TO GROUND WHEN CANCEL BUTTON DEPRESSED.
2	Lila	BROMSKONTAKT JORD	VOLTMETER: +12V VID NEDTRYCKT BROMSPEDAL.
3	LjusBlå	+12V TÄNDNINGSTRÖM (IN).	VOLTMETER: +12V VID TÄNDNING PÅ.
4	Lila	BROMSKONTAKT JORD	VOLTMETER: +12V VID NEDTRYCKT BROMSPEDAL.

FJÄRRKONTROLLENS KABELSTAM

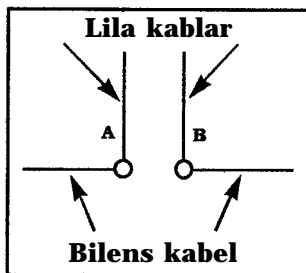

Bromskontakt anslutning A & B. Klipp jordkabeln och anslut till varsin ände.

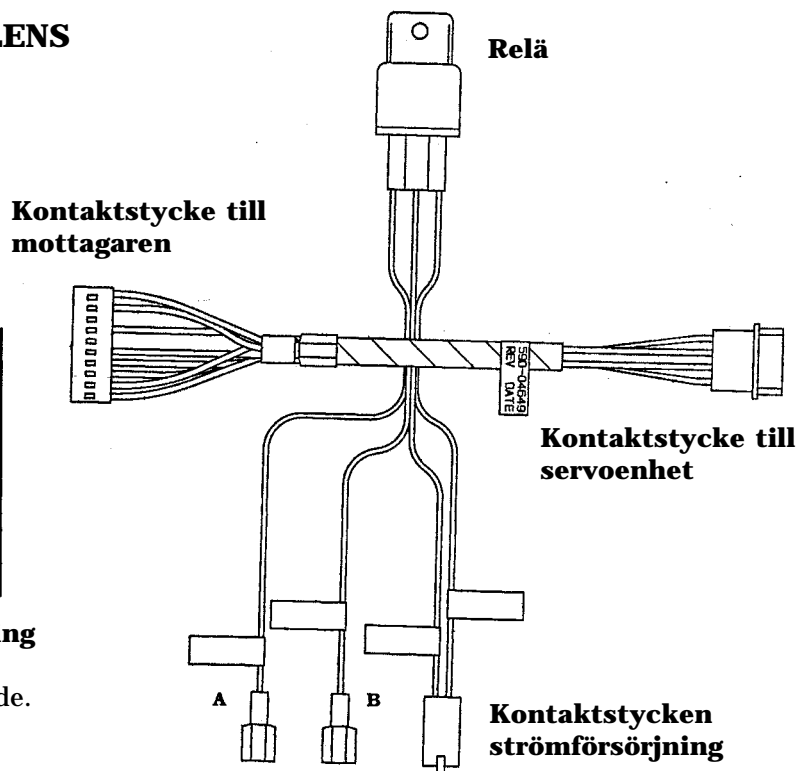

PROGRAMMERA SÄNDARE/MOTTAGARE

Sändaren och mottagaren för denna fjärrkontrollsats är förprogrammerade från fabrik och skall aldrig behöva omprogrammeras utom om någon av enheterna av någon anledning byts ut. Följ nedanstående anvisning för omprogrammera fjärrkontrollen.

1. Installera den nya sändaren eller mottagaren som beskrivits tidigare i denna manual.
2. Använd en **Volt/Ohmmeter** för att verifiera de steg som utförs nedan.
3. Anslut **Volt/Ohmmetern** till stift 3 på 10-polig kontakt på mottagaren. (Tomt stift mellan **orange** och **vit** kabel).
4. Slå på tändningen utan att starta motorn.
5. **Volt/Ohmmetern** skall då visa **+5 Volt**.
6. Lokalisera **Orange** kabel i kabelstammen.
7. Jorda **Orange** kabel under 2 sekunder och bryt därefter jordningen.
8. **Volt/Ohmmetern** skall visa **0 Volt**.
9. Jorda **Orange** kabel under 2 sekunder och bryt därefter jordningen.
10. **Volt/Ohmmetern** skall visa **+5 Volt**.
11. Tryck 1 sekund på **SET** knappen.
12. **Volt/Ohmmetern** skall visa **0.0 Volt**.
13. Tryck 1 sekund på **SET** knappen igen.
14. **Volt/Ohmmetern** skall pendla från **0** till **+5 Volt** under cirka 4 sekunder för att indikera att programmeringen har lyckats.
15. Slå av tändningen. Fjärrkontrollen är nu klar att användas nästa gång tändningen slås på.

OBS: Vid punkt 14, om Volt/Ohmmetern inte pendlar utan stannar vid +5 Volt under 1 sekund och därefter stannar på 0.0 Volt så har programmeringen misslyckats. Slå då av tändningen och börja om på punkt 1.

VARNING! PROVKÖR FARTHÅLLAREN EFTER INSTALLATIONEN. OM FARTHÅLLAREN INSTALLERATS KORREKT KOMMER DEN ATT FUNGERA SOM BESKRIVITS I MANUALAEN. DENNA FJÄRRKONTROLLSATS ÄR TILL FÖR ATT STYRA FARTHÅLLARENS FUNKTIONER.

VARNING! ANVÄND EJ FARTHÅLLAREN VID HALT VÄGLAG ELLER TÄT TRAFIK.

VARNING! VID ANSLUTNING AV DETTA SYSTEM TILL FORDONET KONTROLLERA NOGGRANT ATT DU FÖLJER INSTALLATIONSMANUALAEN OCH ANSLUT ENDAST TILL ANGIVNA KABLAR. OM INTE DETTA SKER KOMMER FARTHÅLLAREN INTE ATT FUNGERA SOM DEN SKA, ORSAKA ELEKTRISKA FEL ELLER MOTORFEL OCH DETTA KAN RESULTERA I SKADOR PÅ DITT FORDON, PÅ DIG ELLER DINA MEDPASSAGERARE. FÖRSÄKRA DIG OM ATT DU HAR KUNSKAPEN OCH OMDÖMET NÄR DU SKALL INSTALLERA DETTA SYSTEM.

BRUKSANVISNING

FARTHÅLLARENS FUNKTION

PÅ- FARTHÅLLAREN SLÅS AUTOMATISKT PÅ I "VÄNTLÄGE" MED TÄNDNINGEN. MEN, OM FARTHÅLLAREN STÄNGTS AV MED DE BÅDA **CANCEL** KNAPPARNA KAN FARTHÅLLAREN SÄTTAS I VÄNTLÄGE IGEN MED ETT KORT TRYCK PÅ **SET/DECCEL** KNAPPEN SOM OCKSÅ ÄR MÄRKT **ON**.

SÄTT HASTIGHET- FÖR AKTIVERA FARTHÅLLAREN MÅSTE BILEN KÖRAS I ÖVER 50 KM/H, TRYCK PÅ **SET/DECCEL** KNAPPEN OCH SLÄPP, SLÄPP SEDAN FOTEN FRÅN GASPEDALEN. FARTHÅLLAREN KOMMER ATT ARBETA VID DEN HASTIGHET SOM FORDONET HADE NÄR KNAPPEN SLÄPPTES +/- 3 KM/H).

SÄNK- TRYCK OCH HÅLL **SET/DECCEL** KNAPPEN OCH HASTIGHETEN KOMMER ATT SÄNKAS. SLÄPP KNAPPEN OCH DEN HASTIGHET SOM BILEN HAR NÄR KNAPPEN SLÄPPS KOMMER ATT GÄLLA SOM NY INSTÄLLD HASTIGHET FÖRUTSATT ATT DEN ÄR ÖVER 50KM/H.

HÖJ- TRYCK OCH HÅLL **RESUME/ACCEL** KNAPPEN OCH HASTIGHETEN KOMMER ATT ÖKA. SLÄPP KNAPPEN OCH HASTIGHETEN SÄTTS TILL EN NY INSTÄLLD HASTIGHET.

JUSTERA UPP- DU KAN GRADVIS ÖKA HASTIGHETEN GENOM KORTA TRYCK PÅ **RESUME/ACCEL** KNAPPEN. VARJE TRYCK MOTSVARAR EN HASTIGHETSÖKNING PÅ 1.5-3 KM/H.

JUSTERA NER- DU KAN GRADVIS SÄNKA HASTIGHETEN GENOM KORTA TRYCK PÅ **SET/DECCEL** KNAPPEN. VARJE TRYCK MOTSVARAR EN HASTIGHETSÄNKNING PÅ 1.5-5 KM/H.

KOPPLA UR- TRYCK LÄTT PÅ BROMSPEDALEN. AUTOMATISK FARTHÅLLNING UPPHÖR, MEN INSTÄLLD HASTIGHET BEHÅLLS I FARTHÅLLARENS MINNE. DU KAN OCKSÅ KOPPLA UR MED **CANCEL** KNAPPARNA MED DÅ NOLLSTÄLLS MINNET. FÖR ATT FÅ **RESUME** FUNKTIONEN ATT FUNGERA MÅSTE EN HASTIGHET FÖRST VARA INSTÄLLD. MINNET NOLLSTÄLLS OCKSÅ NÄR TÄNDNINGEN SLÅS AV.

ÅTERGÅ - EFTER URKOPPLING MED BROMSPEDAL ELLER KOIPLING KAN FARTHÅLLAREN ÅTERGÅ TILL INSTÄLLD HASTIGHET FÖRUTSATT ATT HASTIGHETEN ÄR ÖVER 50 KM/H. TRYCK PÅ **RESUME/ACCEL** KNAPPEN OCH SLÄPP DEN. OM ÅTERGÅNGEN TILL INSTÄLLD HASTIGHET GÅR FÖR FORT ELLER FÖR SAKTA, GASA MANUELLT MED GASPEDALEN TILL DU ÄR NÄRA INSTÄLLD HASTIGHET. TRYCK PÅ **RESUME/ACCEL** KNAPPEN OCH SLÄPP DEN SÅ BLIR ÖVERGÅNGEN MJUKARE.

AV - TRYCK OCH HÅLL BÅDA KNAPPARNA SAMTIDIGT FÖR ATT STÄNGA AV FARTHÅLLAREN HELT. FARTHÅLLAREN KAN NU INTE ANVÄNDAS FÖRRÄN DEN SÄTTS I VÄNTLÄGE OCH EN NY HASTIGHET ÄR INSTÄLLD.

AVBRYT - TRYCK OCH SLÄPP BÅDA KNAPPARNA SAMTIDIGT INOM 1 SEKUND - FARTHÅLLAREN KOPPLAS UR OCH FÖRINSTÄLLD HASTIGHET SPARAS I MINNET SÅ ATT **RESUME** KNAPPEN KAN ANVÄNDAS FÖR ATT ÅTERGÅ TILL INSTÄLLD HASTIGHET.

SAKER DU BÖR VETA OM DIN FJÄRRKONTROLL

FJÄRRKONTROLLEN DRIVS AV ETT 3V LITHIUM BATTERI. EN DIAGNOSTISK FUNKTION VARNAR FÖRAREN OM BATTERIET BEHÖVER BYTAS. NÄR BATTERIET ÄR DÅLIGT FUNGERAR EJ FARTHÅLLAREN.

BATTERIBYTE:

1. DEMONTERA SÄNDAREN FRÅN FÄSTET.
2. TA UR BATTERIET MED EN LITEN SKRUVMEJSEL ELLER DYLIKT. NOTERA HUR BATTERIETS POLER ÄR VÄNDA.
3. ERSÄTT MED ETT NYTT 3V LITHIUM BATTERI CR2032 SÄTT I BATTERIET MED PLUSPOLEN UTÅT OCH SYNLIG.
4. MONTERA SÄNDAREN PÅ FÄSTET IGEN OCH PROVA SYSTEMET.