

SUZUKI

Splash
Sx4
Swift



Way of Life!



Part no.:
500650-SWI
33900-50065-0SW

Installationsmanual för farthållare

Bruksanvisning: Ingår

Produkten som beskrivs i denna manual är utvecklad, producerad och kontrollerad enligt de nödvändiga säkerhetsföreskrifter som krävs för farthållare.

För att garantera felfri funktion och att förhindra fara för människor och objekt måste denna produkt monteras enligt manualen.

Installation skall utföras av fackman som innehar nödvändig teknisk kunskap och verktyg.

Installationsmanualen måste läsas noggrannt.

Innan installationen påbörjas skall du kontrollera att monteringsatsen är komplett.



70 min.

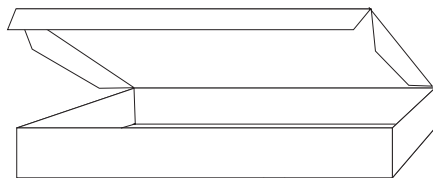

Artikelnr:
251-0304

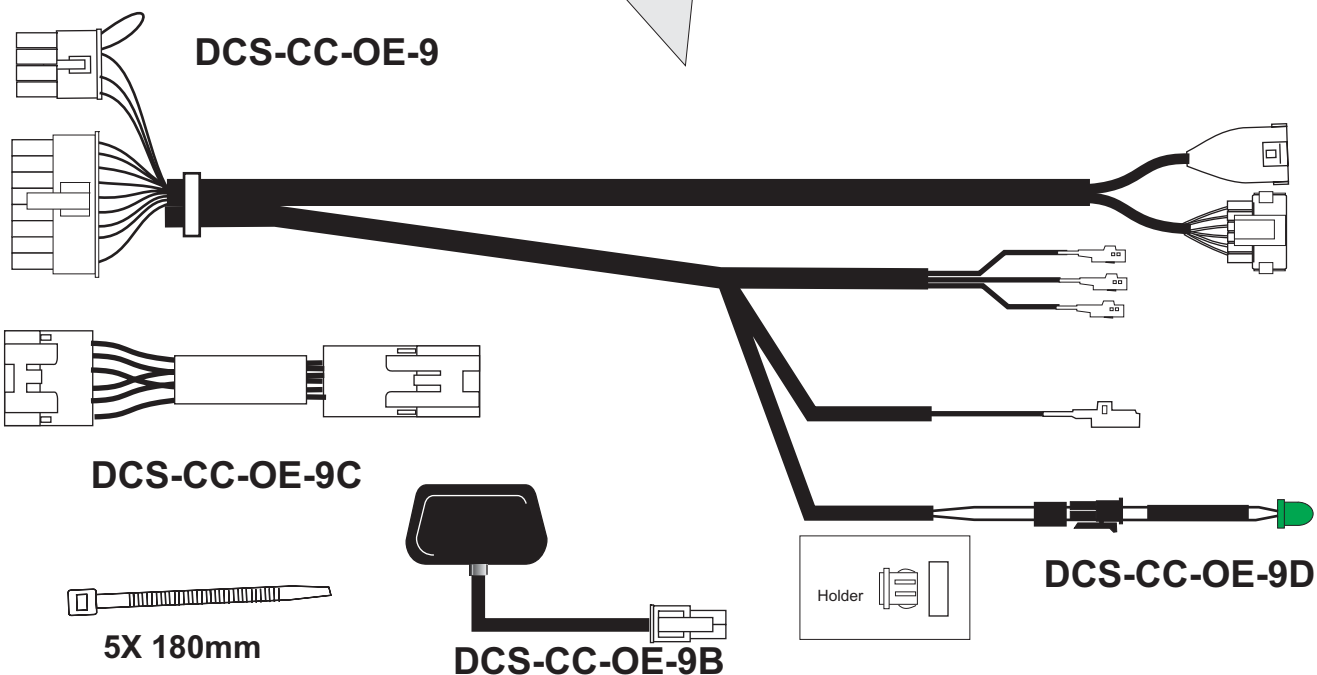

CC 02 SUZ 1.0/ HN 1



37460-79J00-ZCP

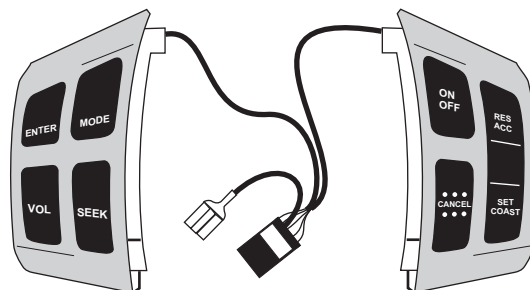

Teknisk information:

Strömförbrukning	80 mAh
Storlek:	82X53X27
Vikt:	57 g.
Drivspänning:	12V
Godkännande:	E11 märkt
Patent:	PR 176226
TÜV/KBA:	90989
Bruksanvisning:	Separat

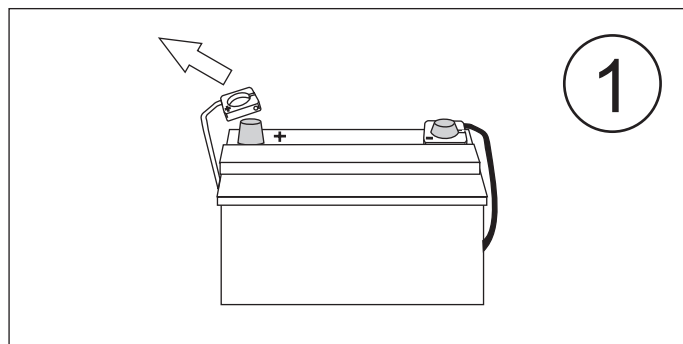

e11

10R-023610 Part No. 01T-063338

SERVICE AV BILEN

**Access till bilens diagnoskontakt,
kan ske genom att temporärt
ta bort D1 diagnoskontakt.**

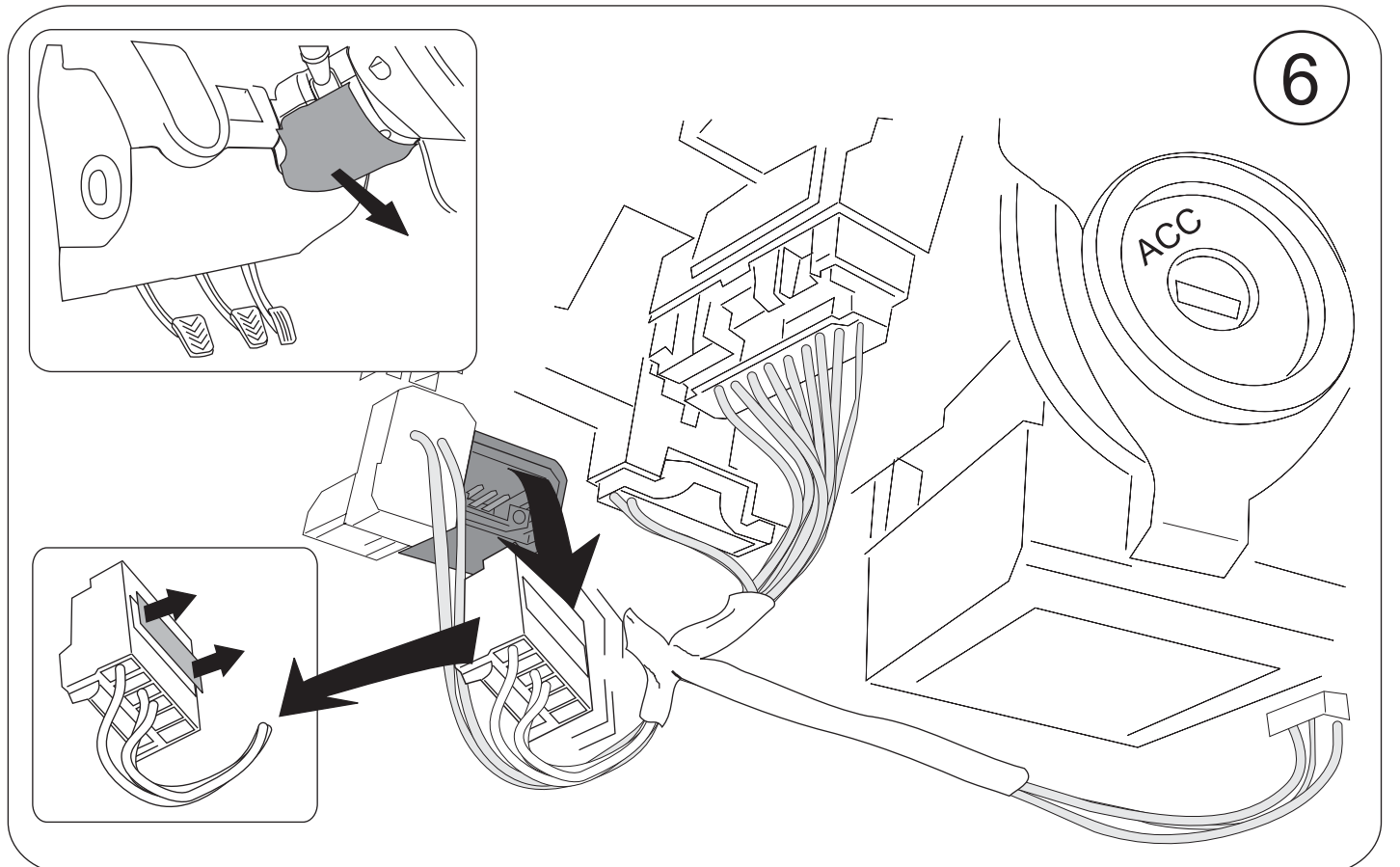
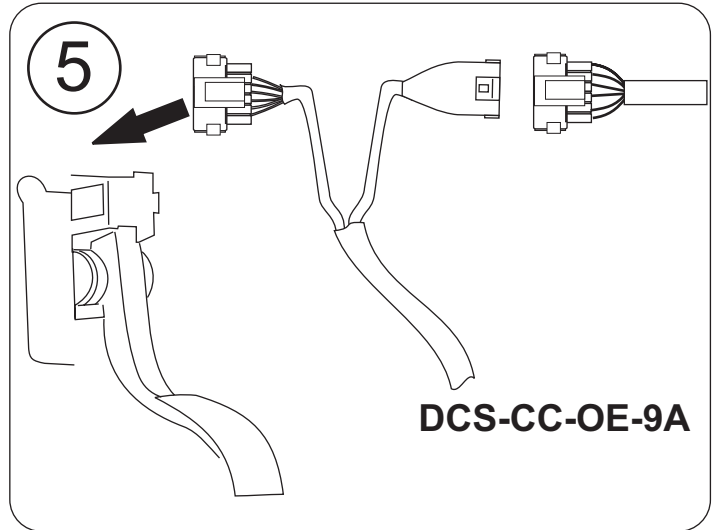
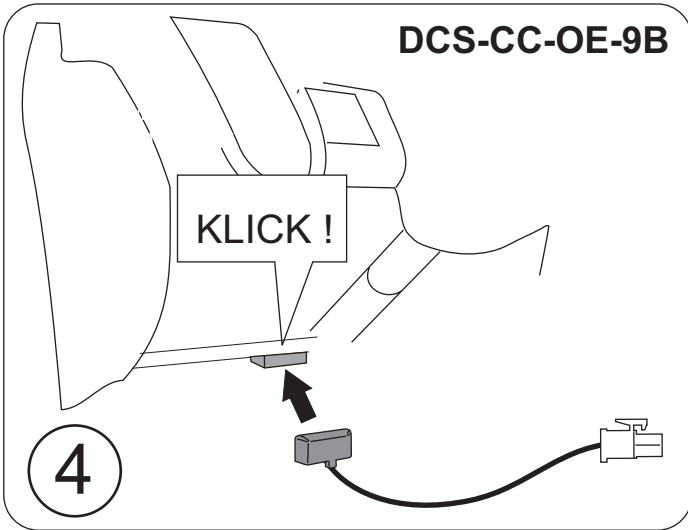
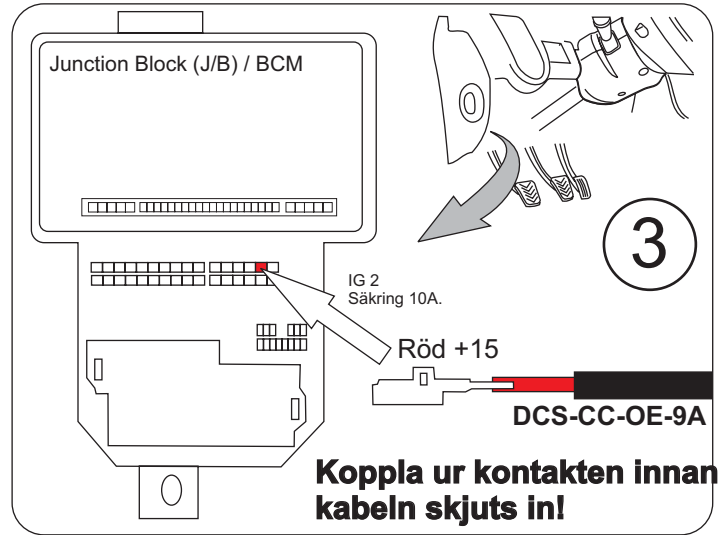
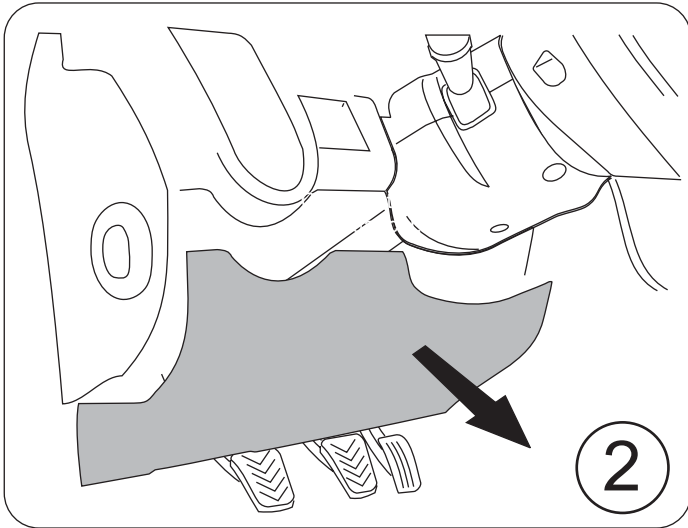

7

Orange

Grå

Blå

DCS-CC-OE-9A

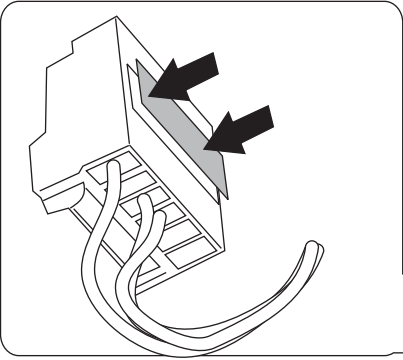

8

ACC

DCS-CC-OE-9A

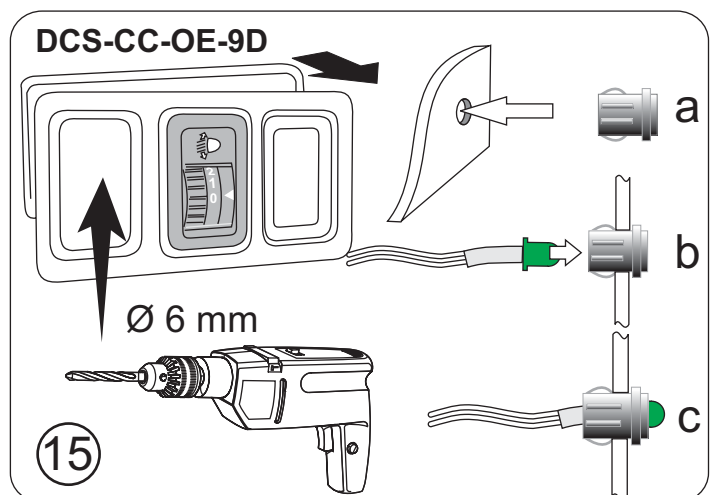
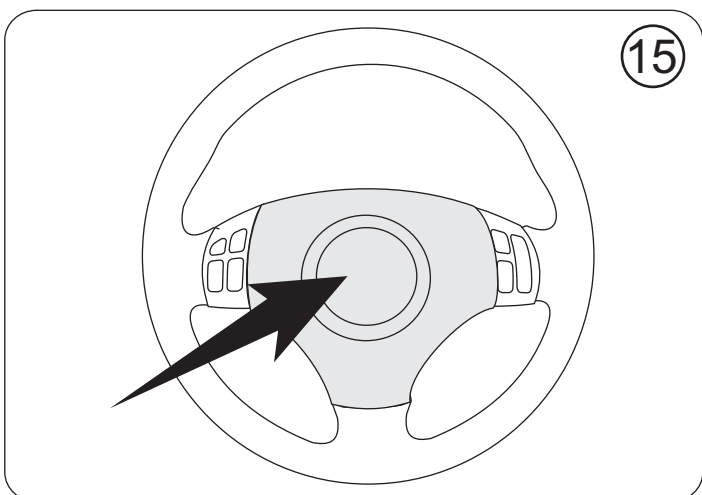
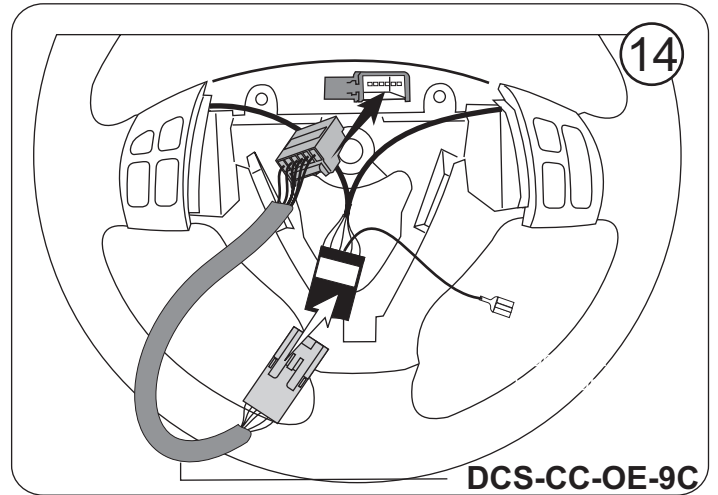
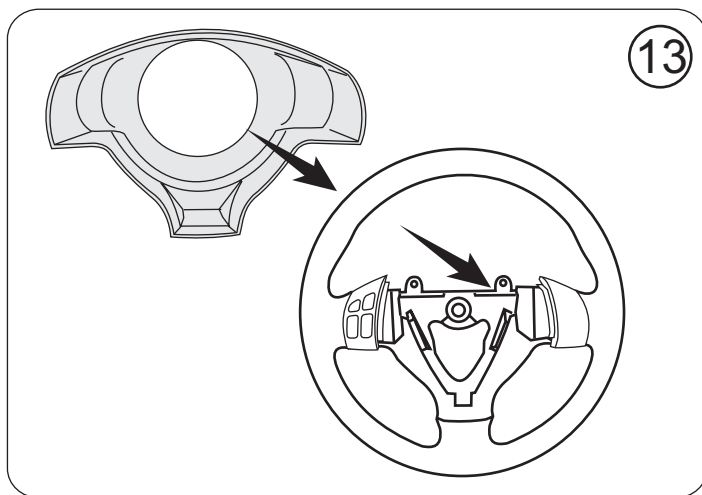
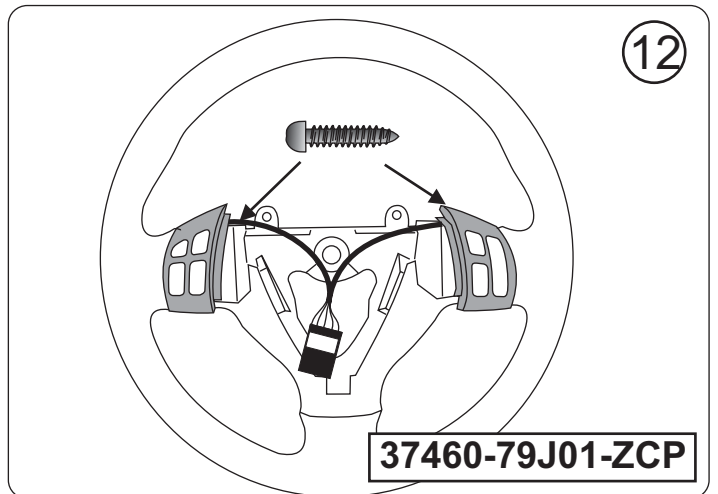
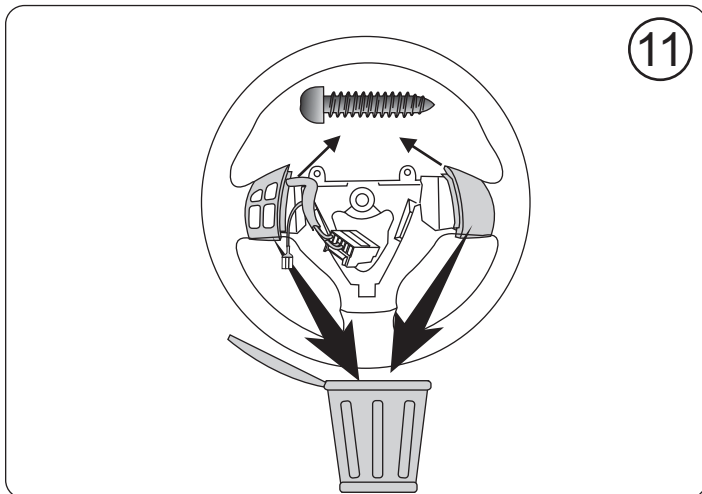
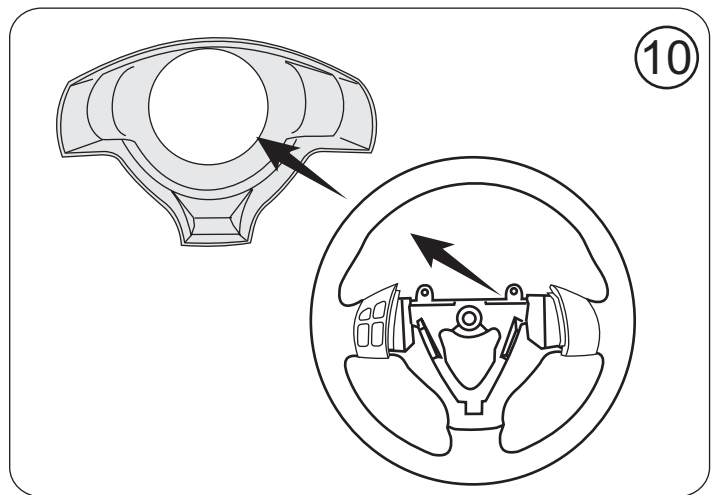
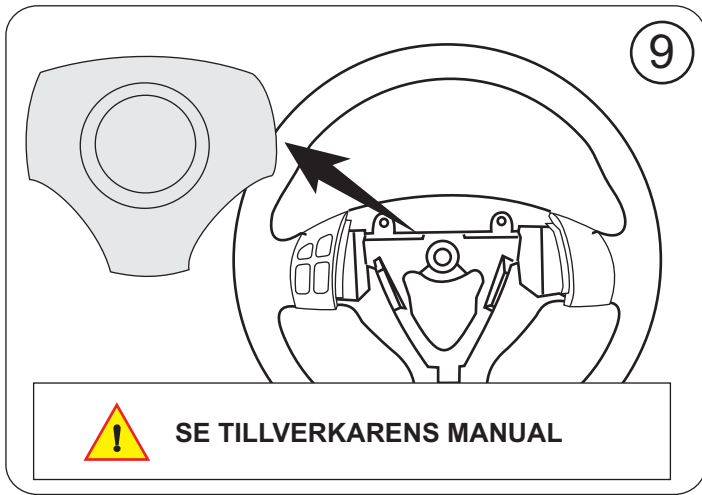

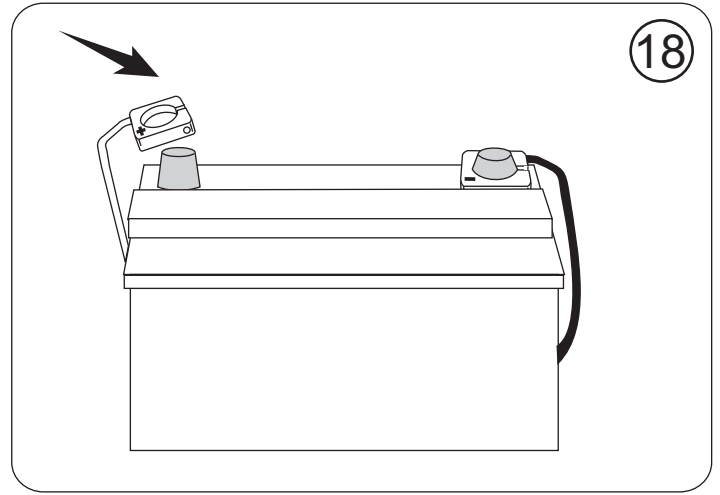
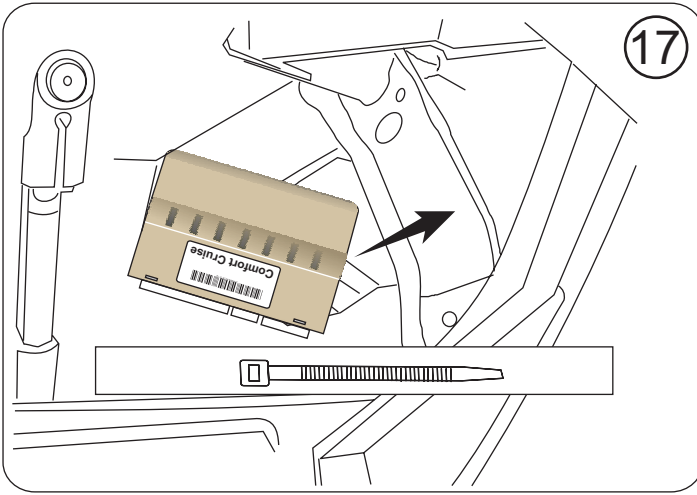

ÖVERSIKT

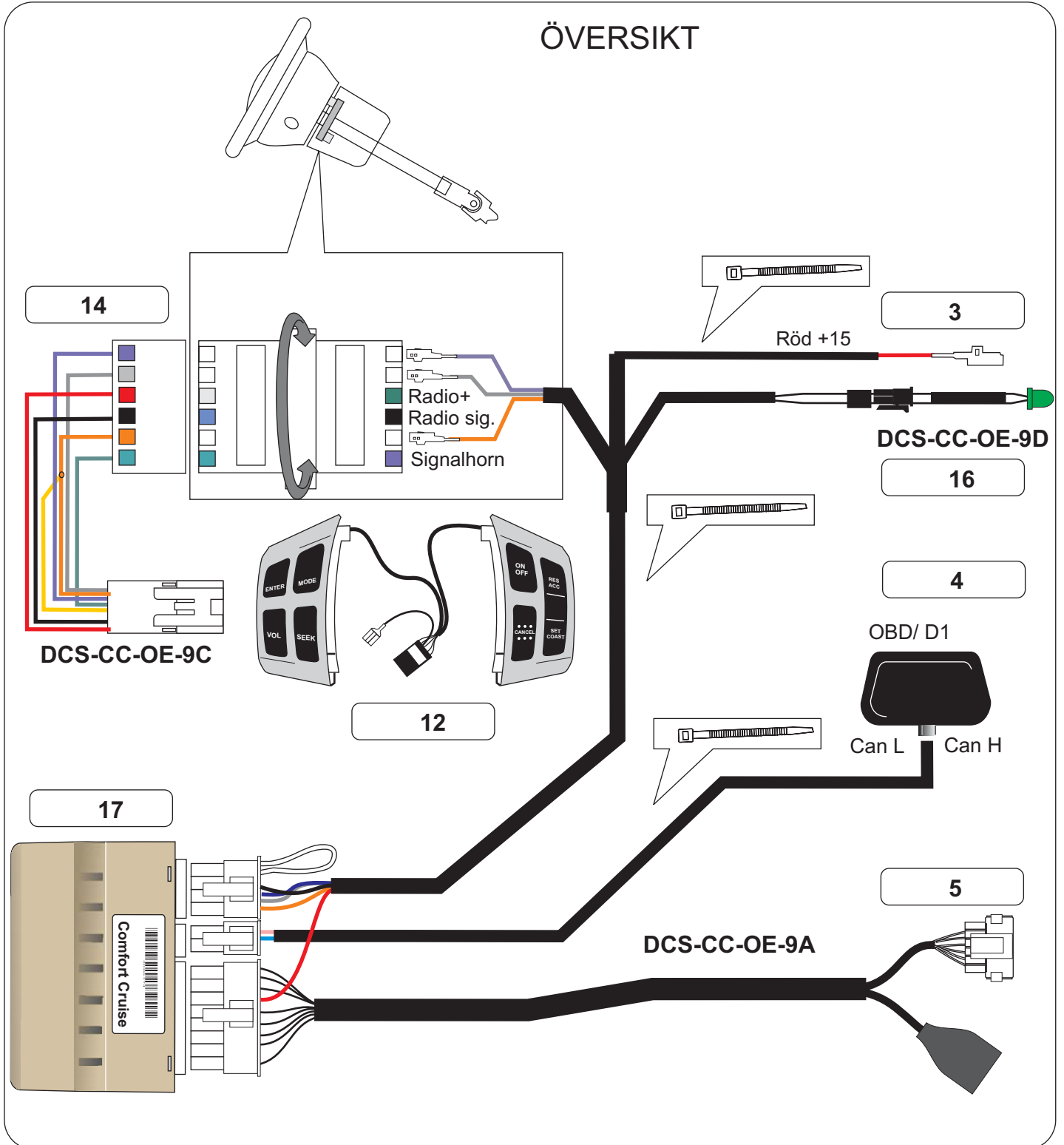

FINAL PROGRAMMING

Knapp som används för programmering

1

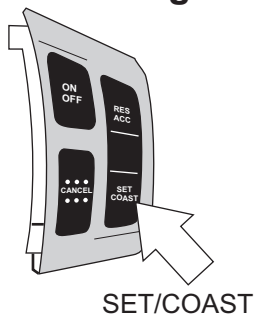

Grön LED
lysdiod

SET/COAST

Loop !

2

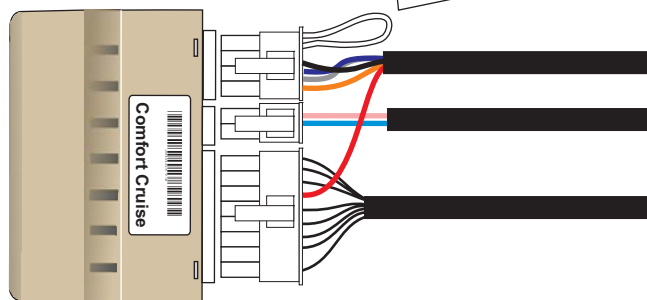

Access för programmering

3

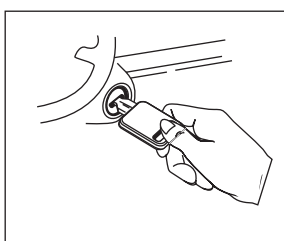

Slå PÅ tändningen

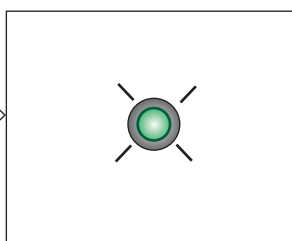

Tänds

Mata in korrekt program

4



Tryck det antal gånger som indikeras för aktuell bilmodell. Se bilens program nr. att mata in i listan för bilmodeller.

Vänta 2 sek.



Släckt under
2 sek.

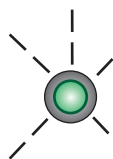

Memorerat program
visas med ett antal
blink. Exempel:
1 blink= program 1



Släckt under
3 sek.



Konstant tänd =
programmering
avslutad.

5

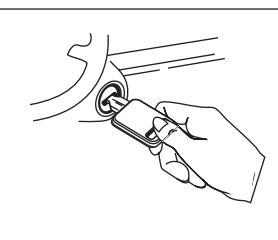

Slå AV tändningen



Vänta



Släckt

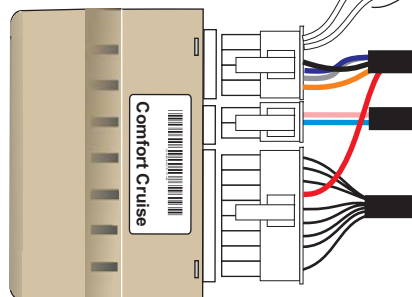

SLUT
Testkör

6

LISTA FÖR PROGRAMNUMMER OCH BILMODELL

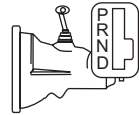
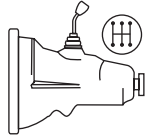
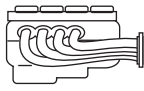
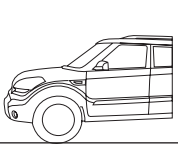

Modell	Motor	Manuell	Automat	Diesel	Bensin	Program nr.

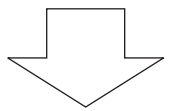
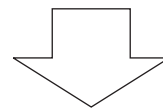
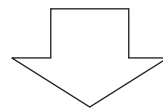
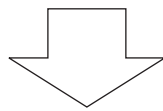
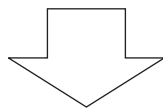
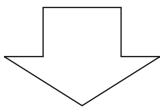
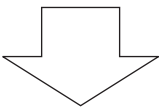

Alto	1.0 68 HP	✓			✓	2
Alto	1.0 68 HP		✓		✓	4
Splash	1.0 65 HP	✓			✓	2
Splash	1.2 86 HP	✓			✓	2
Splash	1.2 86 HP		✓		✓	4
Splash	1.3 75 HP	✓		✓		2
Swift	1.3 92 HP	✓			✓	2
Swift	1.3 92 HP		✓		✓	4
Swift	1.5 102 HP	✓			✓	2
Swift	1.5 102 HP		✓		✓	4
Swift	1.3 75 HP	✓		✓		2
Sx4	1.6 107 HP	✓			✓	2
SX4	1.6 107 HP		✓		✓	4
Sx4	1.5 99 HP	✓			✓	2

Bruksanvisning farthållare

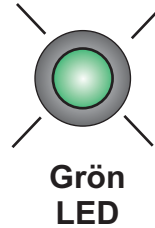
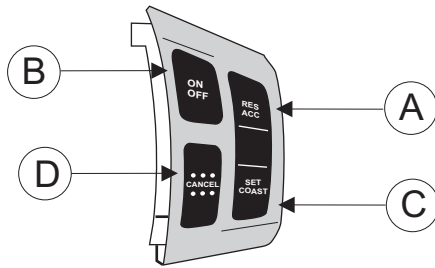

A- RES/ ACCEL	tryckknapp
B- ON/OFF	tryckknapp
C- COAST/ SET	tryckknapp
D- CANCEL	tryckknapp
E- LED	lysdiodindikator

För att aktivera systemet

Slå på tändningen och tryck på "ON / OFF" knappen för att slå på systemet. den gröna lysdioden LED tänds.

Hålla önskad hastighet

Tryck på "COAST/SET" knappen för att hålla önskad hastighet. Du måste färdas i en hastighet mellan 35 km/h och 140 km/h.

Systemet är testat och godkänt för hastigheter mellan 35 km/h och 140 km/h.

Önskad hastighet är nu lagrad och fordonet färdas i denna hastighet utan att man behöver trycka på gaspedalen eller bromspedalen.

Ändra hastighet

Varje tryck på "RES/ACCEL" knappen kommer att öka hastigheten med ungefär 2 km/h.

Varje tryck på "COAST/SET" knappen kommer att sänka hastigheten med ungefär 2 km/h.

Om knappen hålls ned mer än 1 sekund kommer hastigheten att ändras ända tills knappen släpps.

Återta senast lagrad hastighet. (Minnesfunktion)

Systemet kommer ihåg senast lagrad hastighet ända tills tändningen eller systemet slås av.

Senast lagrad hastighet kan återtas vid hastigheter över 35 km/h. Genom att trycka på "RES/ACCEL" knappen kommer senast lagrad hastighet att återtas.

Öka hastigheten med gaspedalen

När man färdas vid önskad cruise hastighet kan gaspedalen användas för att öka fordonets hastighet.

För att deaktivera systemet

Systemet kan slås av/pausa genom att trycka ned bromspedalen, "Cancel" eller kopplingspedalen (ej automatlåda).

När man använder ON/OFF knappen för deaktivering tappar systemet minnet för senast lagrad hastighet och den gröna lysdiodindikatorn LED släcks.

Säkerhetsföreskrifter:

För att förhindra eventuella skador på motorn vid höga varvtal skall cruise hastigheten sättas först när rätt växel är ilagd för den önskade hastigheten. Använd aldrig farthållaren i tät trafik eller när vägbanan är hal pga snö eller is.

Om en situation skulle inträffa där systemet inte kopplar ur vid normal användning, kan du alltid trycka på bromspedalen för att sänka hastigheten och sedan slå av tändningen. Beakta om fordonet har rattstängslås, vilket kan gå i lås när tändningsnyckeln tas ur.

Återförsäljarens stämpel:

Installationsdatum:



Way of Life!